



COMPRAG®

Компрессор воздушный винтовой



A30
A37
A45
A55

руководство по эксплуатации и техническому обслуживанию
Версия 2.0

10. Гарантийные обязательства

Предприятие-изготовитель гарантирует соответствие установки показателям, указанным в настоящем паспорте, при условии, соблюдения потребителем правил эксплуатации, хранения и транспортирования.

Гарантийный срок эксплуатации 12 месяцев со дня продажи установки, с отметкой в паспорте, но не более 18 месяцев со дня выпуска.

Гарантийные обязательства не распространяются на сменные запасные части, замена которых в период действия гарантии предусмотрена регламентом проведения технического обслуживания.

При покупке установки требуйте аккуратного и точного заполнения граф гарантийного талона настоящего паспорта:

- дата продажи;
- реквизиты Продавца;
- печать (штамп) торгующей организации.

Покупатель теряет право на гарантийное обслуживание в случаях:

- утери паспорта;
- незаполненного полностью гарантийного талона;
- наличия механических и других повреждений вследствие нарушения требований условий эксплуатации, правил транспортирования и хранения.

По вопросам гарантийного обслуживания, приобретения сменных и запасных частей обращайтесь к дилеру предприятия — изготовителя (Продавцу). Необходимо предоставить следующую информацию:

- ксерокопия Свидетельства о приемке;
- общее время наработки и процент загрузки;
- рабочая температура масла;
- внешнее проявление неисправности и условия аварийного отключения,
- вероятная причина;
- перечень требуемых запчастей.

9. Утилизация отходов

Утилизация технологического конденсата

Технологический конденсат содержит в себе масло. Сливайте образующийся во время работы конденсат в специальные сборщики.

Сменные элементы сборщика технологического конденсата утилизируйте как промасленный обтирочный материал.

Утилизация масляных фильтров, сепараторов

Не допускайте попадание остатков масла на почву, в канализацию и водоемы. Сдавайте масляные фильтры и сепараторы на утилизацию в герметичной таре.

Утилизация воздушных фильтров

Воздушные фильтры сдавайте на утилизацию отдельно от промасленных отходов.

Утилизация отработанного масла

Утилизацию отработанного масла производите в герметичной таре. Не допускайте попадания в масло атмосферных осадков.

Содержание

1. Технические характеристики компрессора	4
2. Правила техники безопасности	5
3. Общая информация	8
4. Приемка компрессора	10
5. Ввод компрессора в эксплуатацию	12
6. Техническое обслуживание компрессора	17
7. Управление компрессором	25
8. Возможные неисправности и способы их устранения	29
9. Утилизация отходов	30
10. Гарантийные обязательства	31



ВНИМАНИЕ!

Отсутствие гарантийного талона на компрессор или неправильное заполнение гарантийного талона, а также отсутствие или неправильное заполнение журнала работы компрессора, отсутствие отметок в журнале работы компрессора о проведении регламентного технического обслуживания компрессора, применении неоригинальных расходных материалов и масел, лишает вас права на бесплатное устранение неисправностей, возникших во время эксплуатации компрессора в гарантийный период.

1. Технические характеристики компрессора

Табл. 1.1

Модель компрессора	A30			A37			A45			A55		
Код	11100061	11100062	11100063	11100071	11100072	11100073	11100081	11100082	11100083	11100091	11100092	11100093
Производительность при нормальных физических условиях, м ³ /мин	4,7	4,0	3,5	5,9	5,1	4,4	7,0	6,1	5,3	8,7	7,4	6,5
Рабочее давление максимальное, бар	8	10	13	8	10	13	8	10	13	8	10	13
Температура сжатого воздуха на выходе, °C	не более 60											
Уровень звука, дБА по ГОСТ 12.2.110	не более 97											
Виброскорость, дБ по ГОСТ 12.2.012	не более 92											
Ср. ресурс до кап. ремонта, час	не более 20000											
Мощность электродвигателя основного, кВт	30,0			37,0			45,0			55,0		
Мощность электродвигателя вентилятора, кВт	1,1						3,0					
Требования к электропитанию	3/380 В ~ 50 Гц											
Вес компрессора нетто, кг	705			745			950			1150		
Габаритные размеры ДхШхВ, мм	1400 x 1000 x 1500						1650 x 1100 x 1730					

8. Возможные неисправности и способы их устранения

Табл. 8.1



Неисправность	Возможная причина	Способ устранения
Нет индикации на блоке управления компрессором	Нет электропитания	Включить питание. Проверить целостность кабеля электропитания. Проверить наличие напряжения в сети.
Индикация на блоке управления компрессором присутствует, но компрессор не работает	Нет одной или нескольких фаз в сети электропитания	Проверить сеть электропитания, устранить неисправность
	Нарушена последовательность фаз в сети электропитания	Поменять последовательность фаз в сети электропитания
Компрессор запускается с задержкой. Медленное раскручивание привода двигателя.	Ремень натянут сильнее нормы	Сделайте правильную натяжку ремня
	Густое масло	Замените масло
Во время работы компрессора раздается свист	Проскальзывает ремень	Сделайте правильную натяжку ремня
Компрессор не запускается. На блоке управления индикация температурной блокировки	Температура окружающего воздуха в помещении не соответствует необходимой (ниже +5°C или выше +40°C)	Обеспечьте необходимую температуру воздуха в помещении, где установлен компрессор
Компрессор перегревается	Недостаточная вентиляция помещения, в котором установлен компрессор.	Увеличьте циркуляцию воздуха внутри помещения
	Слишком низкий уровень масла	Долейте масло
	Загрязнен теплообменник	Продуйте теплообменник сжатым воздухом
Срабатывает предохранительный клапан масляного бачка	Загрязнен сепаратор	Проведите ТО с заменой сепаратора
	Слишком высокое рабочее давление (более 13 атм)	Установите рабочее давление ниже 13 атм



Доступ к разделам меню

Нажатие кнопки  «СБРОС» на экране выведет код неисправности, если таковая имеется, либо вернет показания экрана к нормальному состоянию.

Нажатие и удержание кнопки  «СБРОС» в режиме меню вернет показания экрана в нормальное состояние.

Доступ к разделам меню ограничен кодом доступа.

Для входа в пользовательское меню, в котором можно осуществлять настройку рабочего давления, необходимо нажать одновременно кнопки  и , после чего будет выведена строка ввода кода доступа.

При помощи кнопок  и  установите необходимую цифру и нажмите кнопку , после этого вы перейдете к вводу следующей цифры.

ВНИМАНИЕ!

Код доступа к пользовательскому меню указан в Учетной карточке компрессора, наличие которой является обязательным.

Табл. 7.4. Сообщения о неисправностях

Неисправности, блокирующие работу компрессора	
0010	Нажата кнопка экстренной остановки компрессора Блокировка реле контроля электропитания
0080	Неисправность приводного двигателя Неисправность двигателя вентилятора
0115	Неисправность датчика рабочего давления
0119	Превышение рабочего давления
0125	Неисправность температурного датчика
0129	Превышение максимальной рабочей температуры
0821	Общая неисправность (нарушение подключения одного или нескольких датчиков)
0836	Превышен уровень электромагнитных помех (неправильное заземление, нарушен контакт силовых соединений и др.)
3123	Низкая температура окружающего воздуха
Неисправности, не блокирующие работу компрессора	
2118	Предупреждение о превышении рабочего давления
2128	Предупреждение о превышении рабочей температуры
2816	Предупреждение о сбое электропитания
4804	Предупреждение о необходимости проведения текущего технического обслуживания

2. Правила техники безопасности

ВНИМАНИЕ!

Убедитесь, что забираемый компрессором воздух не содержит взрывоопасных газов и легковоспламеняющейся пыли

ВНИМАНИЕ!

Использование компрессора не по назначению, внесение конструктивных изменений, нарушение правил эксплуатации может привести к получению увечий или смерти.

ВНИМАНИЕ!

Внимательно прочитайте и поймите инструкцию.

см. стр. 6.



ВНИМАНИЕ!

Соблюдайте правила техники безопасности:

- Запрещается дотрагиваться до движущихся частей компрессора. Никогда не располагайте руки, пальцы и другие части тела вблизи движущихся частей компрессора.
- Никогда не включайте компрессор, предварительно не убедившись, что все предохранительные элементы находятся в рабочем состоянии. Если ремонтные или обслуживающие работы требуют снятия защиты, убедитесь перед включением, что она возвращена на место.
- Всегда используйте защитные очки или маску.
- Не направляйте поток сжатого воздуха на участки тела и конечности.
- Остерегайтесь попадания под воздействие электрического тока. Запрещается эксплуатация незаземленного компрессора. Запрещается эксплуатация компрессора с открытым электрическим щитом. Запрещается эксплуатация компрессора в условиях высокой влажности и запыленности.
- Перед обслуживанием компрессора отключите его от электросети и от магистрали сжатого воздуха.
- Исключите вероятность воздействия атмосферных осадков на компрессор.
- Помещение, в котором установлен компрессор, необходимо содержать в чистоте. Не допускайте складирования и захламления помещения, в котором установлен компрессор.
- Работайте только в спецодежде. Убедитесь, что спецодежда застегнута, волосы убраны под головной убор.
- Правильно осуществляйте прокладку электрического кабеля питания компрессора. Предохраняйте кабель от попадания на него масла.
- Будьте внимательны! Не эксплуатируйте компрессор, если вы утомлены, находитесь под влиянием алкоголя, наркотических средств или лекарственных препаратов, вызывающих замедленную реакцию организма.

Табл. 7.3. Световая индикация

Условные обозначения
● горит постоянно
○ не горит
⊙ медленно мигает (1 раз в 4 секунды)
● мигает (1 раз в секунду)
● быстро мигает (4 раза в секунду)

Состояние механизма	Зеленый индикатор	Красный индикатор
Ошибка отключения	○	●
Инициация запуска	○	○ или ●*
Проверка запрета пуска	○	○ или ●*
Состояние запрета пуска	○	⊙
Готовность к запуску	○	○ или ●*
Сброс давления	● при запросе на нагрузку ⊙ в остальных случаях	○ или ●*
Ожидание	⊙	○ или ●*
Запуск двигателя	● при запросе на нагрузку ⊙ в остальных случаях	○ или ●*
Задержка нагрузки	● при запросе на нагрузку ⊙ в остальных случаях	○ или ●*
Нагрузка	●	○ или ●*
Задержка перезагрузки	● при запросе на нагрузку ⊙ в остальных случаях	○ или ●*
Переход в режим ожидания	⊙	○ или ●*
Остаточный пробег перед остановкой	●	○ или ●*

* — в ситуациях аварийного оповещения

Для запуска компрессора в работу нажмите кнопку

Для остановки компрессора нажмите кнопку



ВНИМАНИЕ!

Не используйте кнопку экстренной остановки, если в этом нет необходимости.

Табл. 7.1. Функции кнопок

	ПУСК	Запуск компрессора в работу
	СТОП	Остановка компрессора
	СБРОС	Возврат к рабочему меню экрана Отмена введенных, но не сохраненных данных
	ВВЕРХ ПЛЮС	Прокрутка меню вверх Увеличение показателей
	ВНИЗ МИНУС	Прокрутка меню вниз Уменьшение показателей
	ВВОД	Подтверждение выбора пункта меню Подтверждение изменения показателя
	ОТМЕНА ВЫХОД	Переход на один уровень назад Возврат в рабочее меню



Рис. 7.2. Дисплей

Табл. 7.2. Символы дисплея

	Работает двигатель		Аварийная остановка Нарушено электропитание
	Нагрузка		Повышенное давление
	Таймер		Превышена температура
	Контроль давления		Неисправность двигателя
	Перезапуск при отключении энергии		Необходимо сервисное обслуживание
	Меню запаролено		Загрязнен воздушный фильтр
	Общая ошибка		

**ВНИМАНИЕ!**

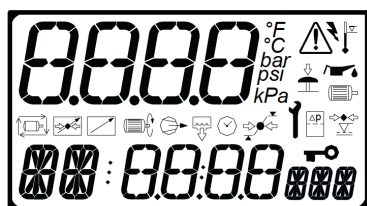
- Не допускайте к управлению компрессором посторонних лиц.
- Следите за затяжкой всех соединений и креплений.
- Следите за чистотой корпусных фильтров. Своевременно производите очистку или замену.
- Следите за исправностью компрессора. Если вы заметили любое отклонение от обычного режима работы (запах, звук, дым и пр.), немедленно отключите, обесточьте и отключите от пневмолинии компрессор. Обратитесь за помощью к квалифицированному специалисту для диагностики или устранения неисправности.
- Не протирайте компрессор органическими растворителями. При необходимости протирайте детали компрессора смоченной в водно-мыльном растворе ветошью с последующим вытиранием насухо и дополнительной просушкой естественным путем.
- Запитывайте компрессор от полностью исправных электрических сетей. В противном случае неизбежен быстрый выход из строя компрессора.
- Выключайте компрессор, когда он не используется. Не оставляйте компрессор подключенным к электрической сети и пневмолинии, если он не используется.
- В случае возникновения нештатной или аварийной ситуации произведите экстренную остановку компрессора путем нажатия кнопки «СТОП».

3. Общая информация

⚠ ВНИМАНИЕ!

Данный компрессор спроектирован и изготовлен в соответствии с действующими нормами безопасности.

⚠ ВНИМАНИЕ!

Данный компрессор предназначен только для производства сжатого воздуха. Не допускается использование компрессора для иных целей.

Принцип работы винтового компрессора заключается в следующем:

Очищенный при помощи входного фильтра 4 воздух, проходя через всасывающий клапан 3, попадает в винтовой блок 1, где смешивается с маслом, подаваемым во входной объем.

Образовавшаяся воздушно-масляная смесь сжимается в винтовом блоке и отводится в масляный сепаратор, где масло и воздух разделяются. Затем воздух поступает по одному контуру через радиатор на выход компрессора, а масло возвращается по второму замкнутому контуру через радиатор и фильтр в масляный бак для дальнейшей циркуляции.

7. Управление компрессором

⚠ ВНИМАНИЕ!

Не допускайте к управлению компрессором неквалифицированный персонал.

Панель управления компрессором состоит из блока управления и кнопки экстренной остановки.

⚠ ВНИМАНИЕ!

После экстренной или аварийной остановки компрессора повторное включение допускается не ранее чем через 10 минут.



Рис. 7.1. Общий вид блока управления компрессором

Обслуживание электродвигателя

В процессе эксплуатации компрессора в подшипники двигателя необходимо добавлять свежую пластичную смазку, разработанную для применения в подшипниках качения.

Смазку следует добавлять с помощью специального шприца для пластических смазок через масленки, расположенные в крышках подшипника двигателя.

Объем добавляемой смазки можно рассчитать по формуле:

$$D^2_{\text{вала двигателя}} \cdot 0,005 = M \text{ (масса смазки)}$$



ВНИМАНИЕ!

Не переполняйте смазкой подшипники сверх нормы, т.к. во время работы двигателя вся лишняя смазка будет выдавлена из подшипника во внутрь двигателя.



Рис. 3.1

1. Винтовой блок
2. Электродвигатель привода компрессора
3. Клапан всасывающий
4. Фильтр воздушный
5. Бак-сепаратор
6. Термостат
7. Фильтр-маслоотделитель (сепаратор)
8. Электродвигатель крыльчатки охлаждения воздушно-масляного радиатора
9. Воздушно-масляный радиатор
10. Ремень привода компрессора
11. Клапан минимального давления
12. Фильтр масляный

4. Приемка компрессора

Компрессор имеет щелевые такелажные отверстия.

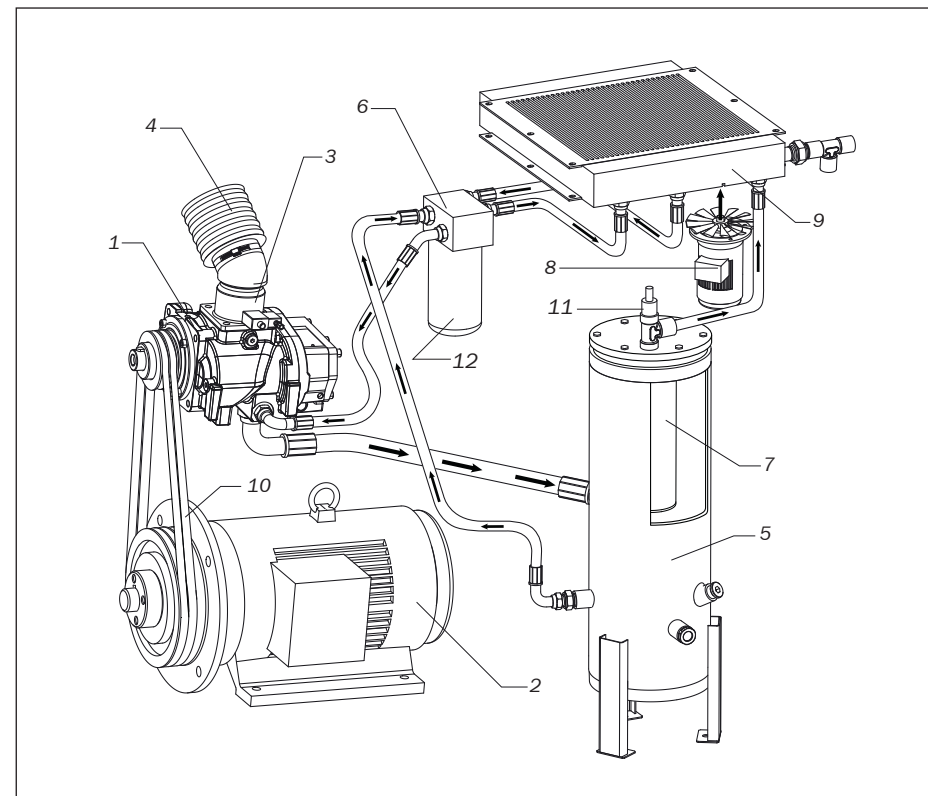
Все такелажные работы необходимо выполнять при помощи вилочного погрузчика соответствующей весу компрессора грузоподъемностью. В случае отсутствия вилочного погрузчика такелажные работы можно выполнять грузоподъемными кранами, лебедками и иными механизмами, используя траверсу, габариты которой соответствуют габаритам компрессора.

Компрессор прикреплен к транспортному поддону и упакован в полиэтиленовую пленку.

ВНИМАНИЕ!

Если доставка компрессора осуществлялась в холодный сезон, то после разгрузки в теплом помещении необходимо выдержать компрессор не менее 12 часов перед вскрытием упаковки. Это позволит избежать выпадения конденсата на внутренних деталях компрессора.

После доставки и разгрузки компрессора произведите осмотр упаковки на наличие повреждений. Снимите упаковку, осмотрите компрессор на наличие повреждений. Обратите особое внимание на выходной кран, кнопку аварийной остановки и экран блока управления. Убедитесь в наличии ключей от корпусных замков и электрического щитка.

Откройте электрический щиток и убедитесь, что все компоненты находятся на своих монтажных местах. Откройте переднюю панель компрессора и проведите осмотр на наличие течей масла. Осмотрите воздушный фильтр на наличие пропитки маслом. Фильтр должен быть сухим.

ВНИМАНИЕ!

В случае обнаружения описанных выше недостатков или дефектов обращайтесь за разъяснением дальнейших действий к вашему поставщику компрессора

3. Вращая винты-натяжители, переместите винтовой блок ближе к двигателю.
4. Снимите приводные ремни.
5. Установите новые ремни.
6. Вращая винты-натяжители, натяните ремни в соответствии с пунктом «Проверка натяжения ремней».
7. Затяните контргайку на винтах-натяжителях.
8. Затяните четыре винта, удерживающих кронштейн крепления винтового блока.

Проверка натяжения ремня

Используя прибор проверки натяжения ремней, приложите силу 24 кгс. Прогиб ремня должен составлять 4–5 мм.

Замена шкивов

1. Снимите приводные ремни.
2. Шестигранным ключом выверните стопоры, крепящие шкив к втулке.
3. Замените шкив.
4. Проверьте совмещение шкивов.
5. Затяните стопоры, крепящие шкив к втулке.

ВНИМАНИЕ!

Осевое смещение шкивов приводит к быстрому износу приводных ремней и самих шкивов.

4. Закройте кран слива масла.
5. Залейте новое масло.

⚠ ВНИМАНИЕ!

При попадании масла на детали компрессора удаляйте его при помощи ветоши, смоченной в специальном обезжиривающем составе.

Заливка масла

1. Выверните пробку из маслозаливной горловины. Используйте для этого шести-гранный ключ размером 17 мм.
2. Залейте новое масло.
3. Затяните пробку маслозаливной горловины.

⚠ ВНИМАНИЕ!

При попадании масла на детали компрессора удаляйте его при помощи ветоши, смоченной в специальном обезжиривающем составе.

Замена приводных ремней

1. Ослабьте на два оборота четыре винта, удерживающих кронштейн крепления винтового блока.
2. Ослабьте контргайку на винтах-натяжителях.



Рис. 4.1

5. Ввод компрессора в эксплуатацию

Произведите демонтаж компрессора с транспортного поддона.

ВНИМАНИЕ!

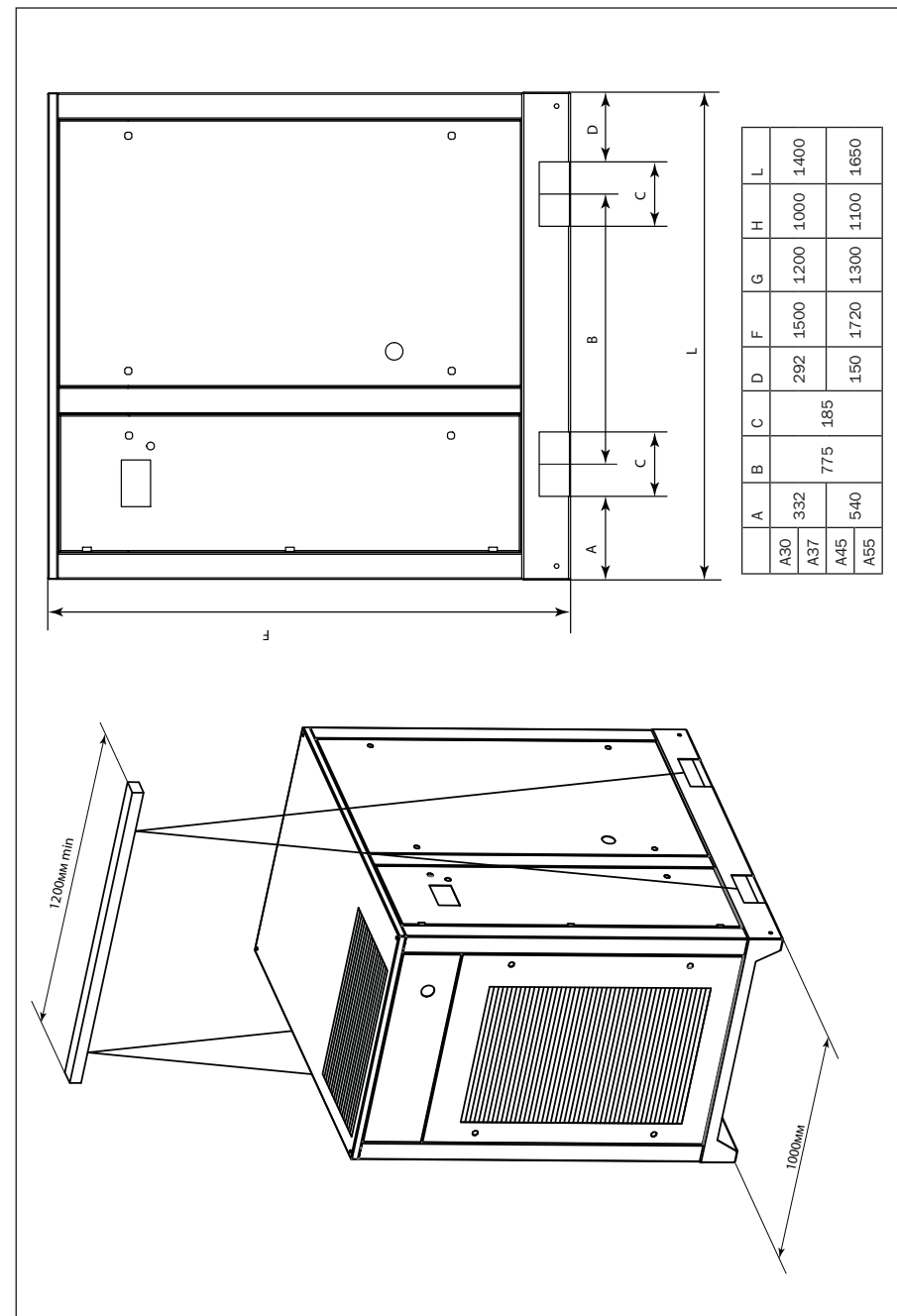
Убедитесь, что пол вашего помещения выдержит вес компрессора.

Установите компрессор на ровное основание, способное выдержать его массу.

ВНИМАНИЕ!

Проконтролируйте по уровню (ватерпасу, нивелиру или иному) горизонтальность установки компрессора.

ВНИМАНИЕ!

Без анкерного крепления компрессора к основанию, на которое он установлен, угол отклонения от горизонтальной поверхности не должен превышать 3°.

ВНИМАНИЕ!

В случае анкерного крепления компрессора к основанию, на которое он установлен, угол отклонения от горизонтальной поверхности не должен превышать 7°.

ВНИМАНИЕ!

Устанавливайте компрессор в помещении, в котором исключено попадание внутрь атмосферных осадков.

ВНИМАНИЕ!

При попадании масла на детали компрессора удаляйте его при помощи ветоши, смоченной в специальном обезжиривающем составе.

Замена компрессорного масла

1. Подготовьте поддон для сбора отработанного масла.

ВНИМАНИЕ!

Объем поддона для сбора отработанного масла следует выбирать в зависимости от заправочной емкости компрессора:

A30–A37 — минимум 15 л,

A45–A55 — минимум 20 л.

ВНИМАНИЕ!

Высота стенки поддона для сбора отработанного масла не должна превышать 140 мм.

2. Откройте кран слива масла, расположенный в нижней части масляного бака.
3. Слейте отработанное масло в поддон.

ВНИМАНИЕ!

Полный слив масла обеспечивается не ранее, чем за 40 мин.

Замена воздушного фильтра

1. Ослабьте хомут, удерживающий фильтр.
2. Снимите старый фильтр.
3. Смажьте посадочное место нового фильтра компрессорным маслом.
4. Установите новый фильтр на место.
5. Затяните хомут.

Замена масляного фильтра

1. Открутите при помощи специального съемника старый масляный фильтр.
2. Смажьте резиновый уплотнитель нового фильтра компрессорным маслом.
3. Прикрутите новый фильтр на место.



ВНИМАНИЕ!

При попадании масла на детали компрессора удаляйте его при помощи ветоши, смоченной в специальном обезжиривающем составе.

Замена сепаратора

1. Открутите 8 болтов М14, крепящих крышку масляного бака.
2. Откройте крышку и отведите ее в сторону.
3. Извлеките сепаратор из масляного бака.
4. Установите новый сепаратор.
5. Установите крышку масляного бака на прежнее место, не изменяя ее положения.



ВНИМАНИЕ!

Для установки компрессора выбирайте помещение с минимальным содержанием пыли.

Устанавливайте компрессор на расстоянии от стен не менее 1,5 м. Это позволит избежать неудобств во время проведения планового технического обслуживания и ремонтных работ.

Помещение, в котором установлен компрессор, должно быть оборудовано приточно-вытяжной вентиляцией.



Рис. 5.1



Рис. 5.2

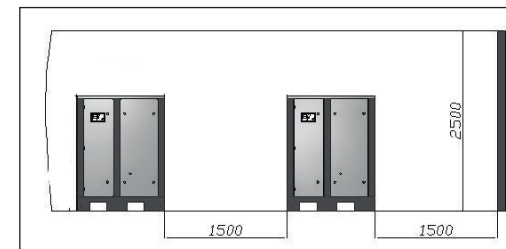

ВНИМАНИЕ!

В помещении, где установлен компрессор, необходимо обеспечивать избыточное давление приточным воздухом. Не следует организовывать исключительно вытяжную вентиляцию помещения, в котором установлен компрессор, путем создания разряжения (оттоком) воздуха.

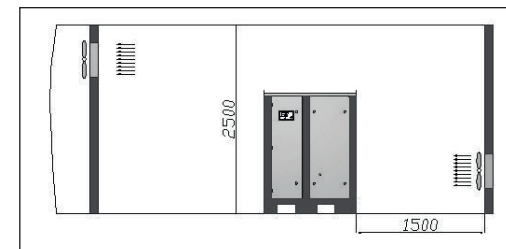
ВНИМАНИЕ!

В помещении, где установлен компрессор, необходимо обеспечить приток воздуха в объеме, соответствующем двукратной производительности компрессора.

ВНИМАНИЕ!

В помещении, где установлен компрессор, оборудованном приточно-вытяжной механической вентиляцией, объем воздуха вытяжной вентиляции не должен превышать 40% объема воздуха приточной вентиляции.

ВНИМАНИЕ!

Запрещается устанавливать компрессор в помещении, где возможно понижение температуры ниже +5 °С.

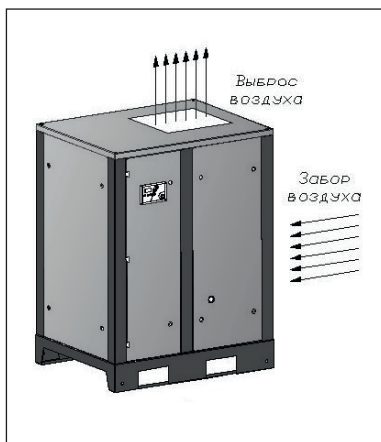

Для отвода теплого воздуха, выходящего из компрессора, допускается использовать воздуховод длиной до 3 м площадью сечения на 20% превышающей площадь зоны отвода горячего воздуха от теплообменника компрессора.

В случае использования воздуховода длиной более 3 м, используйте дополнительные вентиляторы.

Рис. 5.3

Табл. 6.2. Состав комплектов ТО.

A30	Масло	Фильтр воздушный	Фильтр масляный	Сепаратор	Ремень
ТО-0	долить	—	замена	—	—
ТО-1	замена (15 л)	—	замена	—	—
ТО-2	замена (15 л)	замена	замена	замена	—
ТО-3	замена (15 л)	замена	замена	замена	замена (3 шт.)
A37	Масло	Фильтр воздушный	Фильтр масляный	Сепаратор	Ремень
ТО-0	долить	—	замена	—	—
ТО-1	замена (15 л)	—	замена	—	—
ТО-2	замена (15 л)	замена	замена	замена	—
ТО-3	замена (15 л)	замена	замена	замена	замена (3 шт.)
A45	Масло	Фильтр воздушный	Фильтр масляный	Сепаратор	Ремень
ТО-0	долить	—	замена	—	—
ТО-1	замена (20 л)	—	замена	—	—
ТО-2	замена (20 л)	замена	замена	замена	—
ТО-3	замена (20 л)	замена	замена	замена	замена (4 шт.)
A55	Масло	Фильтр воздушный	Фильтр масляный	Сепаратор	Ремень
ТО-0	долить	—	замена	—	—
ТО-1	замена (20 л)	—	замена	—	—
ТО-2	замена (20 л)	замена	замена	замена	—
ТО-3	замена (20 л)	замена	замена	замена	замена (4 шт.)

Табл. 6.1. График проведения планового технического обслуживания компрессора.

Ежедневно	Контроль утечек масла и сжатого воздуха. При наличии — устранить, масло долить по уровню.
Еженедельно	Контроль уровня масла. При необходимости долить.
Ежемесячно	Очистка корпусных воздушных фильтров.
	Очистка комбинированного теплообменника.
	Очистка внутренней полости корпуса и деталей компрессора.
	Проверка натяжения приводного(-ых) ремня(-ей).
Ежегодно	Смазка подшипников двигателей.
	Контроль работы всасывающего клапана. При необходимости — ремонт.
	Контроль работы клапана минимального давления. При необходимости — ремонт.
	Контроль всех патрубков на наличие образования трещин. При необходимости заменить.
	Контроль износа шкивов. При необходимости заменить.
	Протяжка всех электрических клемм и соединений.

Через первые 50 часов работы	ТО-0
Через 500 часов наработки после ТО-0 (или 1 раз в год)	ТО-1
Через 1500 часов наработки после ТО-1 (или 1 раз в год)	ТО-2
Через 1500 часов наработки после ТО-2 (или 1 раз в год)	ТО-3

⚠ ВНИМАНИЕ!

Последующее техническое обслуживание компрессора заключается в чередовании ТО-2 и ТО-3 через каждые 1500 часов наработки (или 1 раз в год).

⚠ ВНИМАНИЕ!

Проведение ежедневного, еженедельного, ежемесячного и ежегодного контроля не отменяется проведенным техническим обслуживанием.

⚠ ВНИМАНИЕ!

В случае повышения температуры воздуха помещения, где установлен компрессор, выше 40 °С работа компрессора автоматически заблокируется.

Подключите компрессор к магистрали сжатого воздуха.

⚠ ВНИМАНИЕ!

Для исключения повреждений, влекущих за собой разгерметизацию магистрали сжатого воздуха, подключение компрессора следует осуществлять через сильфон или гибкий патрубок.

⚠ ВНИМАНИЕ!

Обеспечьте пропускную способность магистрали сжатого воздуха в соответствии с производительностью компрессора.

⚠ ВНИМАНИЕ!

Все компоненты магистрали сжатого воздуха должны иметь рабочее давление не менее номинального давления компрессора.

⚠ ВНИМАНИЕ!

Используйте ресивер(ы) объемом, соответствующим производительности компрессора и потреблению сжатого воздуха.

Подключите компрессор к электрической сети.

⚠ ВНИМАНИЕ!

Убедитесь в том, что ваша электрическая сеть выдерживает пусковой ток компрессора.

Линия электропитания должна быть четырехпроводной: три фазных провода и провод заземления.

⚠ ВНИМАНИЕ!

Для подключения компрессора используйте кабель в оплетке (оболочке), не поддерживающей горение.

Сечение кабеля электропитания подбирайте в соответствии с потребляемой мощностью компрессора. Руководствуйтесь нижеприведенной таблицей.

Табл. 5.1

Потребляемая мощность, кВт	Сечение кабеля, мм ²	Номинал электрического автомата, А	Пусковой ток, А	Ток холостого хода, А	Рабочий ток, А
30	10	110	140	27	61
37	16	140	172	34	74
45	16	150	201	41	88
55	25	180	245	49	108



Рис. 5.4



Рис. 5.5

6. Техническое обслуживание компрессора

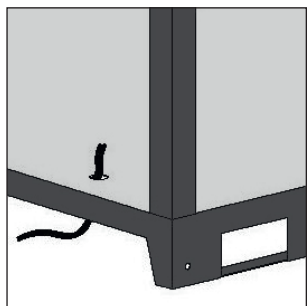
⚠ ВНИМАНИЕ!

Компрессор является технически сложным оборудованием, требующим регулярного компетентного технического обслуживания.

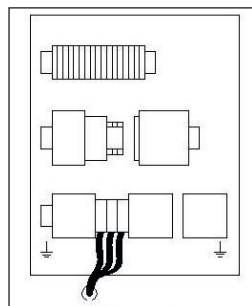
⚠ ВНИМАНИЕ!

Соблюдайте правила техники безопасности.

⚠ ВНИМАНИЕ!

Перед проведением технического обслуживания компрессора отключите его от сети электропитания и от магистрали сжатого воздуха.